

Seminário de Assuntos Contábeis de Pelotas

Assunto: Fluxo de Caixa

Palestrante: Lilian Martins

Julho/2010

Objetivo das Demonstrações Contábeis

2

o objetivo das demonstrações contábeis é fornecer informações sobre a posição patrimonial e financeira da entidade (Balanço Patrimonial), sobre seu desempenho em um determinado período (Demonstração do Resultado) e sobre as modificações na sua posição financeira (Demonstração dos Fluxos de Caixa, no Brasil a partir de 2008)

Demonstração do Fluxo de Caixa

3

- 11.638/07
- Instrução CVM 469/08
- CPC 03

Fluxo de Caixa - Objetivo

4

As informações dos fluxos de caixa de uma entidade são úteis para proporcionar aos usuários das demonstrações contábeis uma base para avaliar a **capacidade** de a entidade **gerar caixa e equivalentes de caixa**, bem como suas necessidades de liquidez.

Fluxo de Caixa - Objetivo

5

Fundamentar as decisões econômicas que são tomadas pelos usuários exigem avaliação da **capacidade de a entidade gerar caixa e equivalentes** de caixa, bem como da época e do grau de segurança de geração de tais recursos

Fluxo de Caixa - Alcance

6

A entidade deve elaborar demonstração dos fluxos de caixa e apresentá-la como **parte integrante das suas demonstrações contábeis divulgadas ao final de cada período.** j3

Fluxo de Caixa X Usuários

7

Os usuários das demonstrações contábeis se interessam em **conhecer como a entidade gera e usa os recursos de caixa e equivalentes de caixa**, independentemente da natureza^{j2} das suas atividades, mesmo que o caixa seja considerado como produto da entidade, como é o caso de instituição financeira.

Fluxo de Caixa - Benefícios

8

A demonstração dos fluxos de caixa, quando usada **em conjunto com as demais demonstrações contábeis**, proporciona informações que habilitam os usuários a avaliar as mudanças nos ativos líquidos de uma entidade.

Fluxo de Caixa - Benefícios

9

Assim como a **estrutura financeira da empresa** (inclusive sua liquidez e solvência) e sua capacidade para alterar os valores e prazos dos fluxos de caixa, a fim de adaptá-los às mudanças nas ^{j5} circunstâncias e oportunidades.

Fluxo de Caixa - Benefícios

10

A demonstração dos fluxos de caixa também melhora a **comparabilidade dos relatórios de desempenho operacional** para diferentes entidades porque reduz os efeitos decorrentes do uso de diferentes tratamentos contábeis para as mesmas transações e eventos.

Fluxo de Caixa - Definições

11

- **numerário** em espécie e depósitos bancários disponíveis.

- **Equivalentes de caixa** são aplicações financeiras de j7 curto prazo, de alta liquidez, que são prontamente conversíveis em um montante conhecido de caixa e que estão sujeitas a um insignificante risco de mudança de valor.

Fluxo de Caixa - Definições

12

Os equivalentes de caixa são mantidos com a finalidade de atender a compromissos de caixa de curto prazo e não para investimento ou outros fins. Para ser considerada equivalente de caixa, uma aplicação financeira deve ter conversibilidade imediata em um montante conhecido de caixa e estar sujeita a um insignificante risco de mudança de valor.

Fluxo de Caixa - Definições

13

Fluxos de caixa são as **entradas e saídas** de caixa e equivalentes de caixa, ou seja é o **produto final** da integração do **Contas a**

□ **Receber com o Contas a Pagar.**

j9

Fluxo de Caixa - Definições

14

Fluxos de caixa são as **entradas e saídas** de caixa e equivalentes de caixa, ou seja é o **produto final** da integração do **Contas a Receber e a Pagar**.

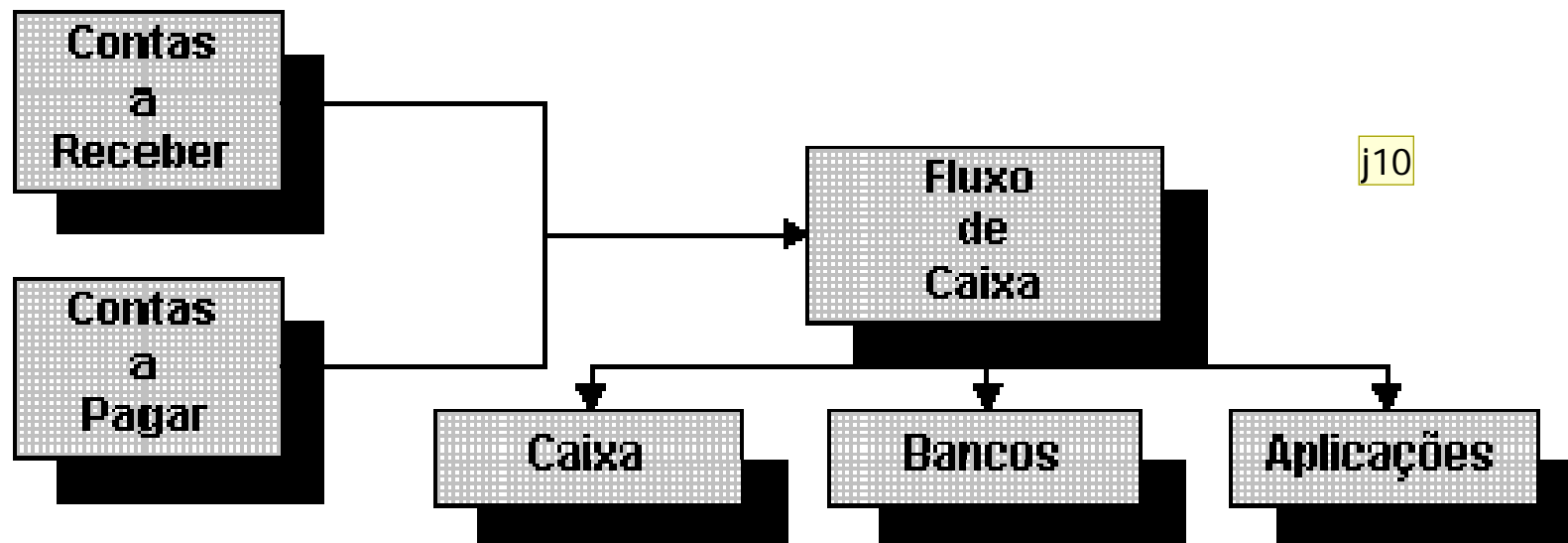

Fluxo de Caixa - Definições

15

Atividades operacionais são as principais atividades geradoras de receita da entidade e outras atividades diferentes das de investimento e de financiamento.

Atividades de investimento são as referentes à aquisição e à venda de ativos de longo prazo e de outros investimentos não incluídos nos equivalentes de caixa. ^{j12}

Atividades de financiamento são aquelas que resultam em mudanças no tamanho e na composição do capital próprio e no endividamento da entidade, não classificadas como atividade operacional.

Fluxo de Caixa - Apresentação

16

A demonstração dos fluxos de caixa deve apresentar os fluxos de caixa de período classificados por **atividades operacionais, de investimento e de financiamento**. Atividades operacionais ^{j14} são as principais atividades geradoras de receita.

